

## VIN | Armoires

CAVES À VIN RÉFRIGÉRÉES



RCS 85B



## DÉTAILS



Étagères chromées



Serrure montée de série



Commutateurs d'éclairage indépendants pour lampe interne

## CARACTÉRISTIQUES GÉNÉRALES

- Cave à vins 85 l à installation mobile
- Face externe en plaque laquée noire, face interne thermoformée noire
- Évaporateur à tubulure intégrée
- Cycle de dégivrage automatique par arrêt du compresseur
- Agent moussant : Cyclopentane (30 mm par côté)
- Thermostat mécanique
- Joint d'étanchéité amovible
- Lampe LED interne horizontale (avec commutateur indépendant)
- Serrure montée de série
- Verre de sécurité trempé tempéré à double épaisseur
- Verre transparent
- Clayette chromée réglable (3 pièces) et panier chromé (1 pièce)
- Pieds réglables N° 4
- Classe énergétique: C

## SPÉCIFICATIONS TECHNIQUES

|                                       |                |
|---------------------------------------|----------------|
| Capacité                              | 85 L           |
| Température                           | K4 (+1°C-+9°C) |
| Consommation                          | 0.78 kWh/24h   |
| Puissance nominale                    | 65 W           |
| Niveau de bruit                       | 46 dB(A)       |
| Poids net                             | 35 Kg          |
| Poids brut                            | 38 Kg          |
| Dimensions extérieures (LxPxH mm)     | 505x590x780    |
| Dimensions internes (LxPxH mm)        | 410x395x625    |
| Dimensions de l'emballage (LxPxH mm)  | 580x620x810    |
| Quantités de chargement 20'/40'/40'HQ | 72/158/228     |

## DIMENSIONS DU PRODUIT

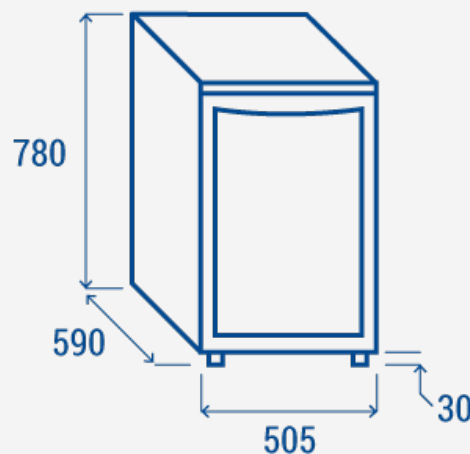

## CERTIFICATIONS

CE RoHS



COOL HEAD EUROPE

We make the world a cooler place



www.coolheadeurope.com